

Инновация, обеспечивающая
большее рабочее пространство

Подъёмники на аккумуляторах

Независимость от сети питания

Мобильность и повсеместное применение



»» Подъёмная бескабельная
установка EHV®



Повсеместное применение – независимость от подключения к сети питания

- + Бескабельная работа колонн с помощью радиосигнала.
- + Энергообеспечение колонн за счёт не требующих обслуживания аккумуляторных батарей.
- + Простая и быстрая система подзарядки батарей с подключением только одного штекера в розетку сети.
- + Подзарядка возможна и в процессе работы колонн, что увеличивает продолжительность их использования.



Раздвигаемые вилки каретки.



Постепенный набор скорости движения. Бесступенчатое движение.



Простая система подключения кабеля зарядки, как от каждой колонны к розеткам, так и последовательно, с одним подключением.



Комфорт управления и безопасность благодаря наличию дисплея.

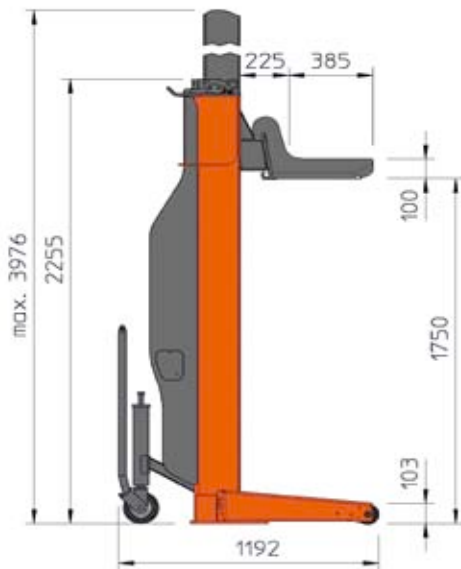

Технические данные

Грузоподъёмность:	ЕНВ 907 V11 - DC: 7500 kg ЕНВ 908 V11 - DC: 8200 kg
Приём груза:	Раздвижными вилками для колёс Ø 550 - 1140 мм. Длина вилок 385 мм.
Высота подъёма:	1750 мм (эффективная)
Работа колонн:	Подъём / Спуск / Медленная работа ВСЕ / ОДНА / ПАРА / ГРУППА Макс. до 10 колонн на одну систему.
Время подъёма/спуска:	Подъём 90 сек., спуск 60 сек.
Привод:	электро-гидравлический
Подзарядка:	230 В, переменное напряжение
Энергообеспечение:	Аккумуляторные батареи, 24 В, 100 А/ч
Управление:	беспроводное, за счёт радиосигнала
Вес колонны:	540 кг
Класс защиты:	IP 65 / IP 44

Finkbeiner®

Walter Finkbeiner GmbH
 Alte Poststrasse 9-11 · 72250 Freudenstadt · Germany
 Fon +49 (0) 7441-40 31 · Fax +49 (0) 7441-877 78
 info@finkbeiner.eu · www.finkbeiner.eu

